

Model No.DTD152 CORDLESS IMPACT DRIVER

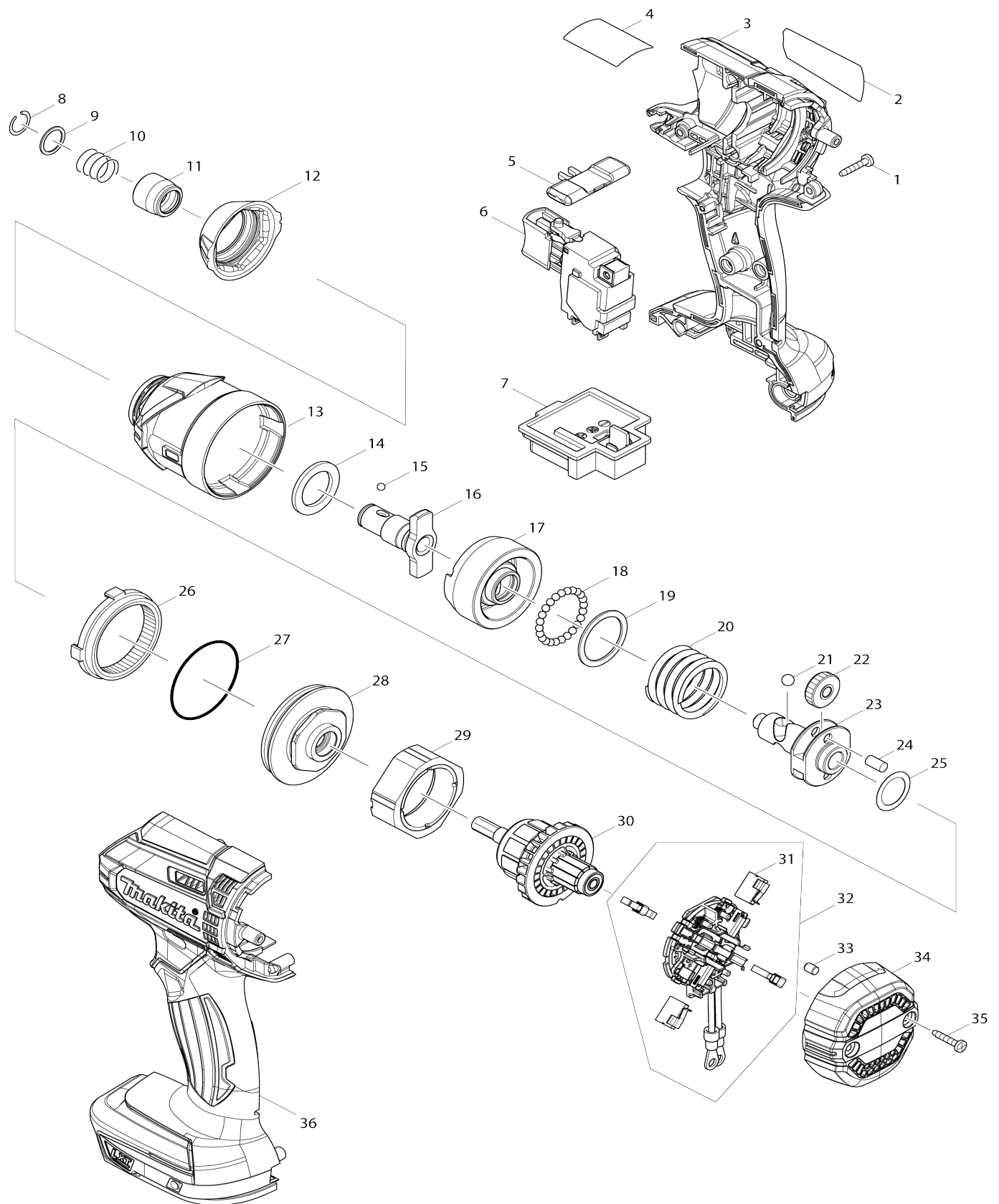

Model No.DTD152 CORDLESS IMPACT DRIVER

Artículo No.	No. de Partes	Descripción	Intercambialidad	Cantidad	Nuevo/Viejo	Nota 1	Nota 2
001	266429-2	Tornillo enroscante con cabezal fijador 3X16		8			
002	851E29-7	Placa de características DTD152		1			
003	183B63-4	Conjunto del carcasa		1			
C10	263005-3	Pasador de goma 6		2			
003		INC. 36					
005	455053-8	Palanca de cambio f/r		1			
006	650751-1	Interruptor		1			
C10	620445-2	Circuito led		1			
007	643852-2	Terminal		1			
008	231951-8	Anillo resorte 11		1			
009	267085-1	Arandela plana 12		1			
010	233005-7	Resorte de compresión 13		1			
011	326068-1	Manguito adaptador de bit		1			
012	424738-7	Tope		1			
013	143299-5	Caja del martillo completo		1			
014	261151-6	Arandela de nylon 19		1			
015	216040-0	Bola de acero 3.5		2			
016	326563-1	Yunque M		1			
017	326564-9	Martillo		1			
018	216040-0	Bola de acero 3.5		24			
019	267175-0	Arandela plana 24		1			
020	234251-5	Resorte de compresión 25		1			
021	216041-8	Bola de acero 5.6		2			
022	227362-3	Engranaje recto 22		2			
023	326562-3	Husillo		1			
024	256253-1	Pasador 5		2			
025	253314-8	Arandela delgada 15		1			
026	227378-8	Engranaje interno 51		1			
027	213507-9	Anillo o-ring 40		1			
028	143298-7	Caja de rodamiento completa		1			
029	638396-5	Bobina magnética		1	*		
029-1	632F93-1	Bobina magnética	<	1	*		
029-2	632U16-9	Bobina magnética	O	1			
030	619377-8	Armadura		1			
031	196855-0	Conjunto de escobilla de carbón		2			
032	632F23-2	Portaescobillas completo		1			
032		INC. 31					
033	263032-0	Pasador de goma 4		4			
034	456044-2	Cubierta trasera		1			
035	266429-2	Tornillo enroscante con cabezal fijador 3X16		2			
036	183B63-4	Conjunto del carcasa		1			
C10	263005-3	Pasador de goma 6		2			
036		INC. 3					
A01	346449-3	Gancho		1			
A02	266622-8	Tornillo de cabeza segmentada M4X12		1			

F02	194281-7	Conjunto del tope		1			
F04	194649-7	Conjunto del protector de batería		1			
C10	251314-2	Tornillo de cabeza segmentada M4X12		2			
F05	194654-4	Conjunto de ganchos amplios		1			
C10	251314-2	Tornillo de cabeza segmentada M4X12		1			
C20	324705-1	Gancho		1			

Por favor declare No. de Partes cuando ordene.

Fecha de Impresión 22/01/2025